

笔袋的制作方法

成品尺寸 长 16cm
宽 8cm
高 10cm

材料

- 表布 25cm×37cm 1片
- 里布 25cm×20cm 2片
- 铺棉 25cm×37cm 1片
- 布饰 1.8cm宽绸带 7cm 1条
- 绣花衬纸 22cm×20cm (拉升后为刺绣框的大小)

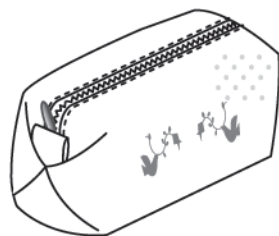

*开始准备工作

缝纫卸除扩展台，备用一台绣花机

1. 在表布的背面烫上绣花衬纸。

用熨斗熨烫使布料和铺棉完美的重合。

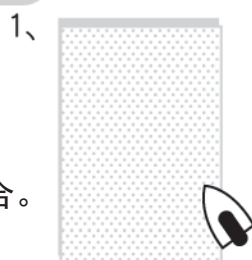

☆针迹号和压脚

*开始刺绣

1. 刺绣小鸟的模型

- ① 根据纸型上的标识，做好标记。

做出 (a) 和 (b) 两个记号

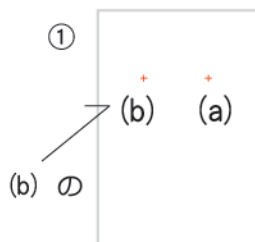

3号刺绣花样
Q压脚

- ② 把图①中的 (a) 固定在刺绣框的中心位置

重点

使纸型的中心放置在刺绣框中心重合，
固定上刺绣框。

使标记相重合

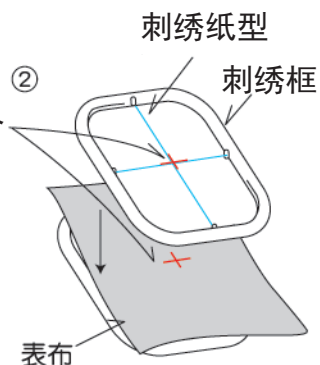

- ③ 刺绣→选择自带模板 (No. 3) 里的小鸟的模型

- ④  (返回) →选择开始/停止按钮, 开始刺绣

- ⑤ 和步骤②一样 (b) 也是同样的方法重合。

- ⑥ 和步骤③一样选择模板刺绣。

- ⑦  镜像 →  (左右对折) →  (箭头符号)调整 (b) 的位置。

- ⑧  (返回) →选择开始/停止, 开始刺绣。

- ⑨ 卸除表布上的刺绣框，出去多余的刺绣铺棉。

- ⑩ 根据纸型大小取适量的装饰线，同时把铺面和里布一起裁剪好。

*刺绣完成之后就可以安装拉链吧

卸下绣花壁，安装上扩展台。

1、在表布上安装拉链

- ① 在表布的背面黏贴上铺棉，为使它不容易脱落疏缝一下。

重点

使用熨烫型衬纸会更加方便。

- ② 在表布的正面朝上和拉链正面相对重叠放置，再将里布的正面放在下面相重合。用珠针固定。

重点

拉链保持稍微开口状态下缝合，布端和拉链端相重合。

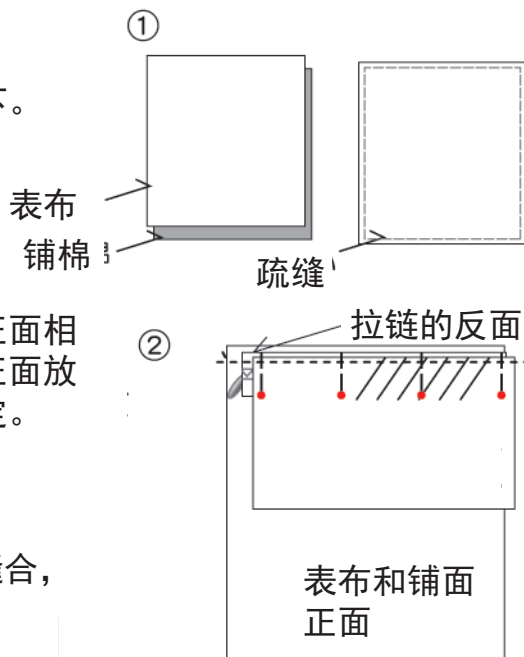

6号针迹
J压脚

3号针迹
I压脚

- ③ 换上I压脚（拉链压脚），在压脚的左侧固定。

- ④ 选择中心针位

- ⑤ 压脚的右侧于布边重合。用1cm缝份缝合。

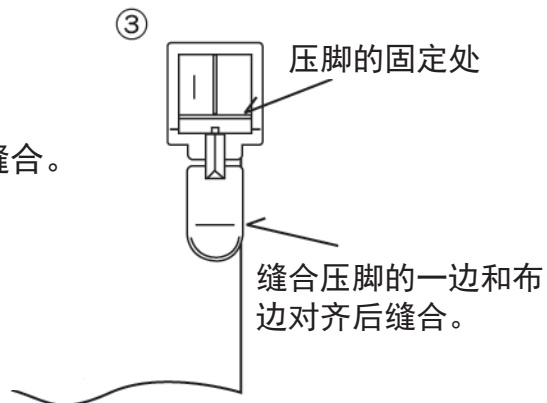

- ⑥ 缝制倒结束处1cm的位置，回针加固剪线。

重点

在开始和结束的位置都需要回针加固。可以打开机器的自动回针和切线功能，会更加方便。

- ⑦ 像图中一样放置布料，固定住拉链压脚的右边。和第⑤步一样，压脚与布边相重合。同样方法缝制。

- ⑧ 把里布翻出来放在拉链的两边后，开始压线。

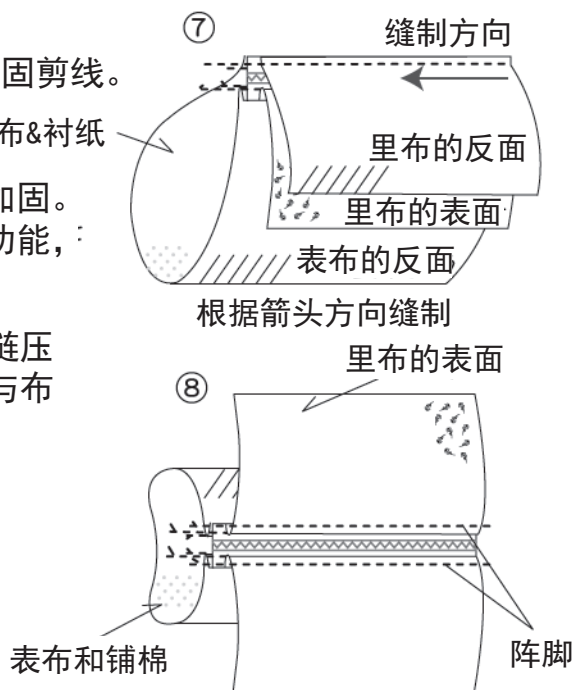

**拉链安装完成后，可以缝制里布啦

★ 针迹号和压脚

1号针迹
J压脚

1、表布底布的缝合

- ① 换上J压脚，里布正面相对，留出8cm返口，用直线缝合。

重点

在开始和结束的位置都需要回针加固。

可以打开机器的自动回针和切线功能，会更加方便。

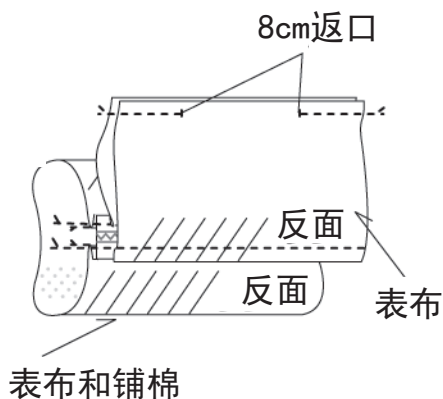

2、把布经多次折叠后，在侧边缝合

- ① 表布和里布根据图中一样折叠。

① 折叠方法

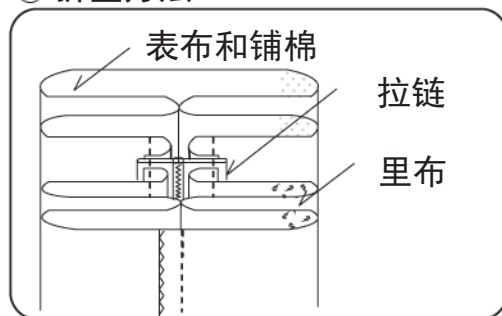

- ② 在拉链开口的一侧，标志型丝带折叠后，插在里面，然后用直线固定。

重点

在开始和结束的位置都需要回针加固。可以打开机器的自动回针和切线功能，会更加方便。

②

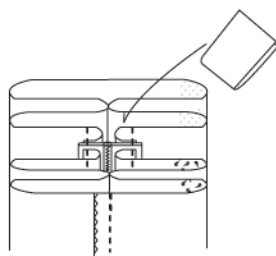

标志带

在打开拉链的时候可以手握住的位

- ③ 两侧缝合。

重点

拉链的两边有金属，缝制的时候要特别注意针不要扎上去了。

重点

在开始和结束的位置都需要回针加固。可以打开机器的自动回针和切线功能，会更加方便。

③

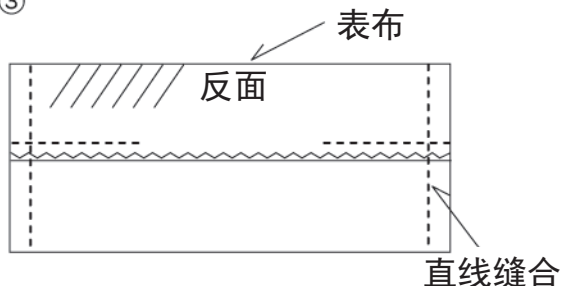

*缝完侧面后就完成了

1、翻出表布后，整理好形状。

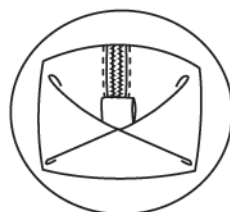

翻到正面后的样子

2、缝合里布上的返口。

- ① 使能看到表布的一面返出来。
- ② 表布的返口整理，再把返口暗缝起来。

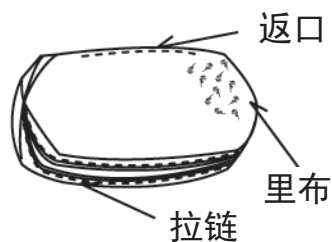

1号针迹
J压脚

重点

在开始和结束的位置都需要回针加固。可以打开机器的自动回针和切线功能，会更加方便。

3、翻出表面，整理形状。

